

Aesculap[®] Dental Prosthetics

Competence in Dentistry



Aesculap Dental

Kronenaufweitzange nach PLANERT PLANERT crown widening pliers

- ◆ Universell einsetzbar an Ober- und Unterkiefer
- ◆ Erhebliche Zeiteinsparung
- ◆ Maximale Schonung des Paradonts
- ◆ Keine Stumpfbrüche und keine Wurzelhautquetschungen

- ◆ Universally applicable in the upper and lower jaws
- ◆ Essential time saving
- ◆ Maximum protection of the periodontium
- ◆ No stump beaks and no periodontal membrane contusions

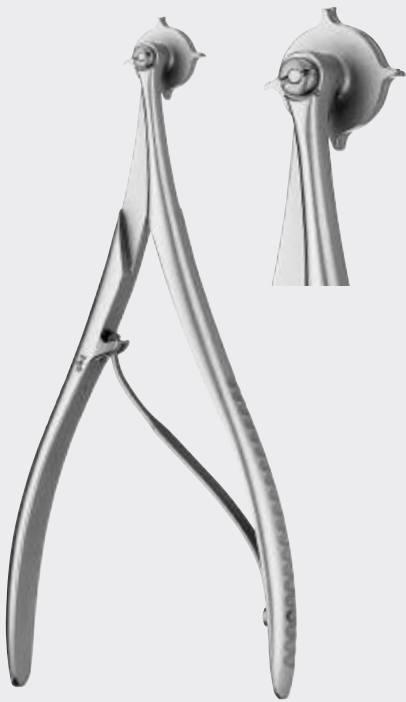

PLANERT
DP788R
140 mm



Kronenaufweitzange,
zum Abnehmen von Kronen
und Brücken.

*Die Krone wird anfänglich mit
einem relativ dünnen Instru-
ment parallel geschlitzt.*

*Zur Herstellung von parallelen,
gut mit der Zange greifbaren
Schlitzflanken wird ein wal-
zenförmiges Instrument ca.
1,0 mm Ø rechtwinklig zur
Zahnachse geführt.*

Crown widening pliers,
140 mm,
for removing crowns and
bridges.

*At the beginning
the crown is parallelly slit
with a relatively thin
instrument.*

*To produce parallel slit edges
which can be easily gripped
with the pliers, a cylindrical in-
strument with diam. of approx
1.0 mm is guided perpendicular
to the tooth center line.*

- ◆ Kein Abrutschen des Instrumentes und keine Verletzungsgefahr des Mundhöhlenweichgewebes
 - ◆ Wiederverwendbarkeit der Kronen und Brücken als Provisorium
 - ◆ Auch bei dünnwandigen Kronen und harten Legierungen verwendbar
-
- ◆ No slipping off of the instruments and no risk of injury to the oral cavity soft tissue
 - ◆ Frequent reusability of the crowns and bridges as temporary measure
 - ◆ Use also possible with thinwalled crowns and hard alloys



Die Zähne der Kronenaufweitzange werden zum Spreizen der Krone angesetzt.

The teeth of the crown widening pliers are positioned in order to spread the crown.

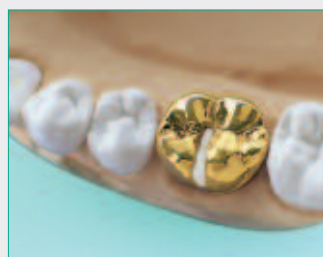

Das Abnehmen der Krone erfolgt auf herkömmliche Art.

Finally the crown will be removed in the conventional way.

Unser Tipp:

Schlitzwände rechtwinklig platzieren. Der untere Kronenrand muss immer durchtrennt und die Schlitze möglichst bis in die Kaufläche hinaufgezogen werden. Bei Brücken sind die Schlitze etwa 1/3 zum Schwebeglied zu verlagern. Bei extrem festsitzenden Kronen ist die Zange in zwei sich gegenüberliegenden Schlitzen einzusetzen.

Our tip:

The slit walls must be perpendicular. Always cut through the bottom crown edge and, if possible, extend the slit up to the masticatory surface. In the case of bridges, move the slits approximately 1/3 towards the suspension element.

Teleskopkronenzange nach BÖHM

BÖHM Telescope pliers

Die Teleskopkronenzange nach BÖHM fasst sicher in die innere Krone hinein und ermöglicht damit leichtes Abziehen der äußeren Krone. Durch die verstellbare Schraube lässt sich die Öffnung der Zange begrenzen und somit eine Verformung bzw. Beschädigung der Krone verhindern.

BÖHM telescope pliers firmly grips the inner crown so that the outer one can be separated easily. To avoid damage to the crown due to a stern pressure, the set screw can be adjusted.



BÖHM
DP739R
140 mm, 5 1/2"

schlankes Modell,
gerieft

slender pattern,
serrated



BÖHM
DP740R
140 mm, 5 1/2"

gerieft

serrated



BÖHM
DP741R
140 mm, 5 1/2"

schlankes Modell
mit diamantstaubbe-
schichteten Faßflächen
für ein besonders
sicheres Fassen der
Kronen

slender pattern,
the diamond powder
coated gripping
surfaces ensure an
especially firm grip

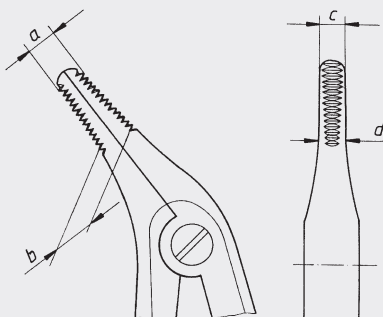

BÖHM	a	b	c	d
DP739R	3,3	4,0	2,3	3,0 mm
DP740R	4,4	5,0	3,4	3,8 mm
DP741R	3,3	4,0	2,3	3,0 mm

Provisorien- und Kronenabnehmezange Copper ring, temporary measure and crown removing pliers

Für ein sicheres und schonendes Fassen der Provisorien und Kronen ist eine Maulbranche mit einer gerieften Auflagefläche versehen. Bei durchtrennten Kronen wirkt diese Auflagefläche als Amboss gegen den Keil der anderen Zangenspitze und verhindert so ein Abrutschen des Instruments und ein Beschädigen der Krone.

Forceps for removing copper rings, as well as temporary and permanent crowns. One jaw has a serrated surface, which allows for a sure grip on opened crowns: When the jaws meet at the crown, the serrations on the rounded jaw prevent the pointed jaw from slipping off and causing damage to the crown.



KERLING
 DP753R
 145 mm, 5³/₄"

Kupferring-, Provisorien-
 und Kronenabnehmezange

Copper ring,
 temporary measure
 and crown removing pliers



FURRER
 DP752R
 145 mm, 5³/₄"

Kupferringabnehmezange

Copper ring removing pliers



TREYMANN
DP771R
255 mm, 10"



DP770R



DP781R



DP783R

DP784R

DP787R

Kronenabnehmer

Kronen- und
Brückenabnehmer,
komplett,
Set bestehend aus
DP781R, DP783R,
DP784R, DP785R

Kronen- und
Brückenabnehmer
Griff allein

Aufsätze für Kronen- und Brückenabnehmer
DP781R

Crown remover

Crown- and bridge re-
mover, complete, with
3 points
Set consists of
DP781R, DP783R,
DP784R, DP785R

Crown- and bridge
remover,
Handle only

Points for crown- and bridge remover
DP781R

Kupferingabnehmerzangen, Messinstrumente
Copper Ring Removing Pliers, Measuring Instruments



AA804R
150 mm, 6"

Stahlmaßstab, nicht-rostend, Millimeter- und Zolleinteilung

Steel ruler, stainless, graduated in millimeters and inches



ZIELINSKY
DP725R

Messzirkel

Measuring circle



BEERENDONK
DP726R

Messschieber

Caliper rule



DR780R
150 mm, 6"

Pinzette für Artikulationspapier

Forceps for articulating paper

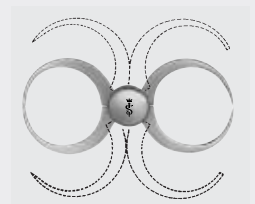

DP730R

Tasterzirkel

Caliper

HOLLINSER Fixierpinzetten Forceps HOLLINSER

Diese neu konzipierten HOLLINSER-Pinzetten sind speziell zum Halten und Einbringen von gefrästen CEREC-Inlays und Veneers entwickelt worden. Sie sind im Oberkiefer und Unterkiefer einsetzbar. Durch Aufstecken eines Fingerrings ist einhändige Bedienung möglich.

This invention is an instrument used in relation to CEREC Inlay/Veneer manufactured by the CEREC CAD-CAM machine. They are usable for upper and lower jaw insertions. By using finger slots one hand use is possible.



NG
DP801R
150 mm, 6"



Der Okklusalanschlag in Kombination mit den seitlichen Fixierspitzen gewährleistet sichere Arretierung.

Die schlank zulaufenden Fixierspitzen ermöglichen das mühelose Entfernen passender oder fest sitzender Inlays/Veneers beim Einpassen.

Fingerring **DP803R** (separat zu bestellen)

- ◆ für einhändige Anwendung
- ◆ austauschbar
- ◆ frei drehbar
- ◆ 3 Größen: Ø 19, 21, 23 mm

Occlusal stop and 1 x 1 lateral tips provide a very secure grip.

Sharp pointed claws provide easy removal of well-fitted or tight-fitted inlays/veneers inserted at trial stage.

Finger Slot **DP803R** (to be ordered separately)

- ◆ for one hand use
- ◆ interchangeable
- ◆ rotating
- ◆ 3 sizes: 19, 21, 23 mm diam.

HOLINSER = Holder + Inserter



Durch das spezielle Design reduziert sich das Risiko, ein Inlay oder Veneer versehentlich fallen zu lassen, auf ein Minimum.

Designed to minimize the risk of dropping inlays and veneers.

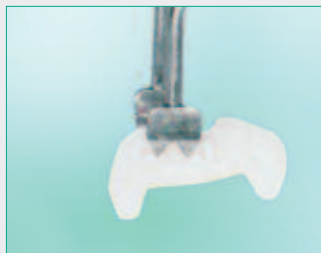

NG
DP800R
160 mm, 6 1/4"

Der Okklusionsstopper, ein bewegliches Arbeitende und je zwei seitliche Fixierspitzen gewährleisten eine sichere Arretierung beim Bearbeiten und Einbringen von Inlays unterschiedlichster Formen und Größen.

Feststellschraube
– zur präzisen und feindosierbaren Arretierung des Inlays/Veneers über die Fixierspitzen

Occlusal stopper, flexible working tips and 2 x 2 lateral claws provide a very secure grip for handling all different shapes and sizes of the inlay to minimize the risk dropping.

Wheel knob
– forward and backward rotation for precision opening and closing of the claws, to create hard/soft/release grip



NG
DP801R

150 mm, 6"

Gripping HOLLINSER
Fixierpinzette,
ohne Ring

Gripping HOLLINSER,
fixation forceps,
without finger ring



NG
DP800R

160 mm, 6 1/4"

Inlay HOLLINSER
Fixierpinzette,
ohne Ring

Inlay HOLLINSER,
fixation forceps,
without finger ring



DP803R
Ø / diam: 19 mm,
21 mm, 23 mm

Fingerringe in drei
Größen,
passend zu DP800R
und
DP801R

Finger rings in 3 sizes,
for DP800R and
DP801R

I Anpassen (Gripping HOLLINSER, DP801) Trial Fitting (Gripping HOLLINSER, DP801)



1. Inlay entgraten.
Margin Trimming



2. Probeweise
Anpassung
Trial fitting
for path of
insertion

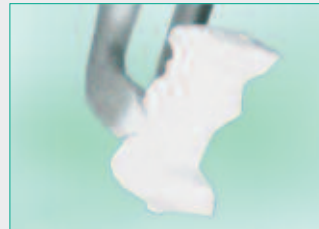

3. Fixierung zum
Abschleifen vorher
markierter Stellen
Facilitates holding
to trim high spots



4. Entfernen des
passenden bzw.
festsitzenden Inlays
Removal of well-
fitted or tightfitted
inlays

Anwendungsschritte HOLLINSER Pinzetten Treatment Procedure HOLLINSER Forceps

II

Chemische Behandlung (Inlay HOLLINSER, DP800) Chemical Treatment (Inlay HOLLINSER, DP800)

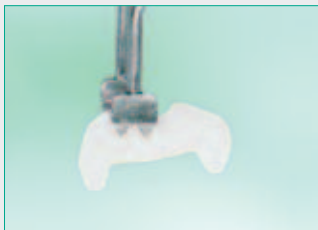

1. Fassen des Inlays nur im oberen Bereich
Grasping of the inlay, only in the occlusal design area



2. Säurebehandlung
HF acid treatment



3. Abspülen und trocknen
Rinse and dry



4. Silanisieren
Silane coupling agent application



5. Trocknen
Drying



6. Kleben
Bond application

III

Einzementierung (Inlay HOLLINSER oder Gripping HOLLINSER, DP800 oder DP801)

Cementation Fitting (Inlay HOLLINSER or Gripping HOLLINSER, DP800 or DP801)



1. Das Inlay ist zu 60 % in der Tiefe in die Kavität eingebracht
Instrument allows 60 % insertion of inlay in cavity



2. Fixierung lösen, der zähflüssige Dichtungszement bleibt am Inlay haften und verhindert somit dessen herausfallen (Oberkiefer)
Release grip, viscosity of luting cement adheres to inlay, prevents it from dropping under gravity (upper jaw)



3. Mit geschlossenen Fixierspitzen andrücken
Tips used closed for pushing





Aesculap Abdrucklöffel Aesculap Impression Trays

JESCO®-FORM Abdrucklöffel und Abdrucklöffel nach WÖSTMANN in gelochter Ausführung. Bei Verwendung plastischer bzw. elastischer Abdruckmassen gibt das Durchdringen der Materialien durch die Löffel den erforderlichen Halt für einen guten Abdruck. Die Abdrucklöffel bestehen aus nichtrostendem 18/8 Stahl.

Die Abdrucklöffel für Unterkiefer nach WÖSTMANN haben darüber hinaus folgende Merkmale und Vorteile*:

- ◆ Modifiziertes Löffelschild mit veränderter Löffelkrümmung.
- ◆ Verlängerter Löffel bei gleichzeitiger Reduktion der transversalen Ausdehnung.
- ◆ Erfassung aller Zähne, einschließlich der 3. Molaren.
- ◆ Ausreichende und gleichmäßige Schichtstärken der Abformmassen im Bereich der lingualen Unterschnitte der Zähne.

JESCO®-FORM impression trays and impression trays acc. WÖSTMANN with perforated pattern. Using plastic or resilient impression compounds, these materials will penetrate the holes and provide the necessary support for a correct impression. The impression trays are made of stainless steel 18/8.

The impression trays for lower jaw acc. WÖSTMANN in addition have the following characteristics and advantages:

- ◆ Modified tray shield with changed tray curve.
- ◆ Lengthened tray with simultaneous reduction of transversal expansion.
- ◆ All teeth are seized, incl. the third molars
- ◆ Sufficient and uniform thickness of the impression compounds in the area of lingual undercut of the teeth.

* Die Löffelformen für Unterkiefer basieren auf einer Analyse natürlich bezahnter Patienten durch:

* The shapes of the impression trays are based on an analysis of naturally toothed patients of:

PD. Dr. B. Wöstmann
Zentrum für Zahn-, Mund- und Kieferheilkunde
der Julius-Liebig-Universität
Abteilung für Zahnärztliche Prothetik
Schlangenzahl 14; D-35392 Gießen

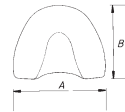

A = Löffelbreite, width of impression tray
B = Löffeltiefe, depth of impression tray

Abdrucklöffel Impression Trays

Für elastische Abdruckmassen
For resilient impression compounds



DR081R
DR082R
DR083R
DR084R

nach WÖSTMANN
Abdrucklöffel für vollbezahnte
Unterkiefer, gelochte Ausführung

	A	B
UB 1	69 x 54 mm	
UB 2	73 x 58 mm	
UB 3	79 x 64 mm	
UB 4	80 x 71 mm	

according to WÖSTMANN
Impression trays for toothed
lower jaws, perforated pattern



DR250R
DR251R
DR252R
DR253R
DR254R

JESCO®-FORM Abdrucklöffel
für bezahnte Unterkiefer

	A	B
UB 0	65 x 46 mm	
UB 1	67 x 50 mm	
UB 2	76 x 54 mm	
UB 3	79 x 56 mm	
UB 4	79 x 61 mm	

JESCO®-FORM Impression Trays
for toothed lower jaws



DR271R
DR272R
DR273R
DR274R

JESCO®-FORM Abdrucklöffel
Für unbezahnte Unterkiefer

	A	B
UU 1	70 x 48 mm	
UU 2	70 x 53 mm	
UU 3	72 x 57 mm	
UU 4	70 x 58 mm	

JESCO®-FORM Impression Trays
for edentulous lower jaws

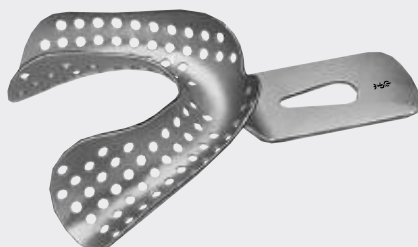

DR261R
DR262R

JESCO®-FORM Abdrucklöffel
Für partiell bezahnte Unterkiefer

	A	B
UP 1	70 x 55 mm	
UP 2	78 x 59 mm	

JESCO®-FORM Impression Trays
for partly toothed lower jaws

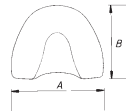

A = Löffelbreite, width of impression tray
B = Löffeltiefe, depth of impression tray

Für elastische Abdruckmassen
For resilient impression compounds



DR281R

JESCO®-FORM Abdrucklöffel
Kinderlöffel für Unterkiefer

A B
UK 00 55 x 37 mm

JESCO®-FORM Impression Trays
for children's lower jaws



DR282R

JESCO®-FORM Abdrucklöffel
Kinderlöffel für Unterkiefer

A B
UK 0 61 x 42 mm

JESCO®-FORM Impression Trays
for children's lower jaws



DR241R

JESCO®-FORM Abdrucklöffel
Kinderlöffel für Oberkiefer

A B
OK 0 59 x 42 mm

JESCO®-FORM Impression Trays
for children's upper jaws

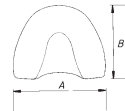

A = Löffelbreite, width of impression tray
B = Löffeltiefe, depth of impression tray

Abdrucklöffel Impression Trays

Für elastische Abdruckmassen
For resilient impression compounds



DR201R
DR202R
DR203R
DR204R

JESCO®-FORM Abdrucklöffel
Für bezahnte Oberkiefer

	A	B
OB 1	66 x 52 mm	
OB 2	71 x 62 mm	
OB 3	71 x 64 mm	
OB 4	80 x 70 mm	

JESCO®-FORM Impression Trays
for toothed upper jaws



DR208R
DR209R

JESCO®-FORM Abdrucklöffel
Für schmale,
bezahnte Oberkiefer

	A	B
OBS 1	64 x 50 mm	
OBS 2	70 x 54 mm	

JESCO®-FORM Impression Trays
for narrow toothed upper jaws



DR221R
DR222R

JESCO®-FORM Abdrucklöffel
Für partiell bezahnte Oberkiefer

	A	B
OP 1	62 x 50 mm	
OP 2	70 x 56 mm	

JESCO®-FORM Impression Trays
for partly toothed upper jaws

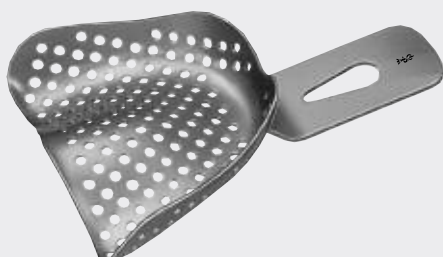

DR231R
DR232R
DR233R

JESCO®-FORM Abdrucklöffel
Für unbezahnte Oberkiefer

	A	B
OU 1	65 x 46 mm	
OU 2	68 x 53 mm	
OU 3	79 x 61 mm	

JESCO®-FORM Impression Trays
for edentulous upper jaws



DR721R
DR722R
DR723R
DR724R

Oberkiefer links bzw. Unter-
kiefer rechts
44 mm
55 mm
60 mm
65 mm

for upper jaw left resp. lower
jaw right



DR731R
DR732R
DR733R
DR734R

Oberkiefer rechts bzw. Unter-
kiefer links
44 mm
55 mm
60 mm
65 mm

for upper jaw right resp. lower
jaw left

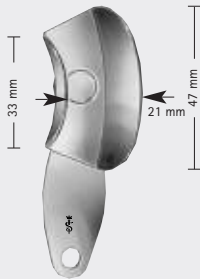

DR751R

mit drehbarem Griff

with swivel handle

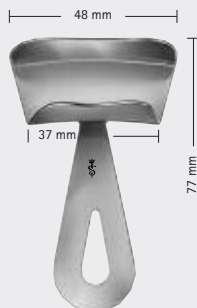

DR755R

mit drehbarem Griff

with swivel handle

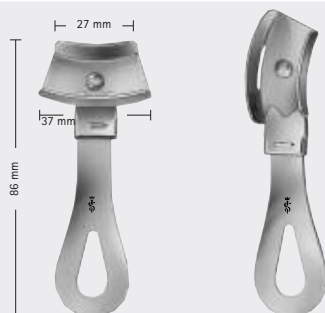

DR760R
STOLLEY

mit drehbarem Griff und
Fixierschieber

with swivel handle and slide

Occlusionslöffel nach KAISER

KAISER pattern occlusion impression tray

Der Occlusionslöffel nach Kaiser wird für thermoplastische und elastische Abdruckmassen und für Alginate verwendet.

Durch die spezielle Formgebung führt der Löffel die Abdruckmasse dicht an die abzuformenden Kieferabschnitte heran und bewirkt dadurch größtmögliche Genauigkeit der Abdrucke.

- ◆ Einfache, rasche Abdrucknahme bei totaler Occlusion
- ◆ Zwangsläufige Führung der Abdruckmasse durch Schrägflächen der Blätter
- ◆ Vorzügliche Haftung der Abdruckmasse im Löffel, ohne Gefahr der Deformierung beim Entfernen des Abdrucks aus dem Munde des Patienten
- ◆ Gute Reinigungsmöglichkeit des Löffels durch allseitig glatte Flächen

The kaiser pattern occlusion impression tray is used for thermoplastic and rubber elastic impression compounds as well as for alginates. Thanks to its special shape, the impression tray carries the impression compound right into those parts of the jaw which are to be moulded, thus ensuring an impression as accurate as possible.

- ◆ Simple, quick impression with total occlusion
- ◆ Positive guiding of the impression compound due to sloping surfaces
- ◆ Excellent retention of the compound in the tray with no danger of deformation when the impression is removed from the patient's mouth.
- ◆ The plain surfaces make it easy to clean the tray thoroughly



KAISER
DR770R

Occlusionslöffel nach Kaiser, mit Schlitzen zum Einlegen von Papierstreifen, für die linke und rechte Kieferhälfte

The Kaiser pattern occlusion impression tray, with slots for insertion of paper stripes, suitable for left and right side

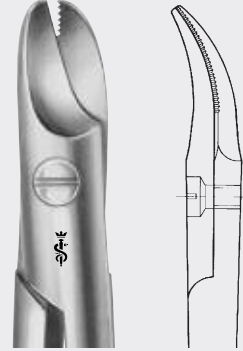
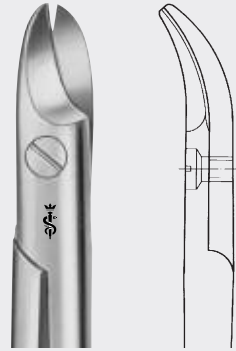
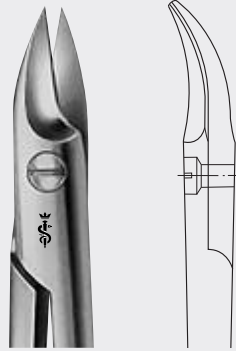

BEEBE
DP560R
110 mm, 4³/₈"

BEEBE
DP561R
110 mm, 4³/₈"

BEEBE
DP563R
110 mm, 4³/₈"

BEEBE
DP569R
110 mm, 4³/₈"

breite Blätter

1 Schneide gezahnt

broad blades

1 blade serrated

Kronen-, Draht- und Blechscheren, Kronenandrücker
 Crown-, Wire- and Plate Scissors, Crown Depressor



DP551R
 120 mm, 4³/₄"

eine Schneide gezahnt

für weichen Draht bis 1,2 mm
 für harten Draht bis 0,6 mm

one blade serrated

for soft wire up to 1.2 mm
 for hard wire up to 0.6 mm

specialy hardened
 cutting edges

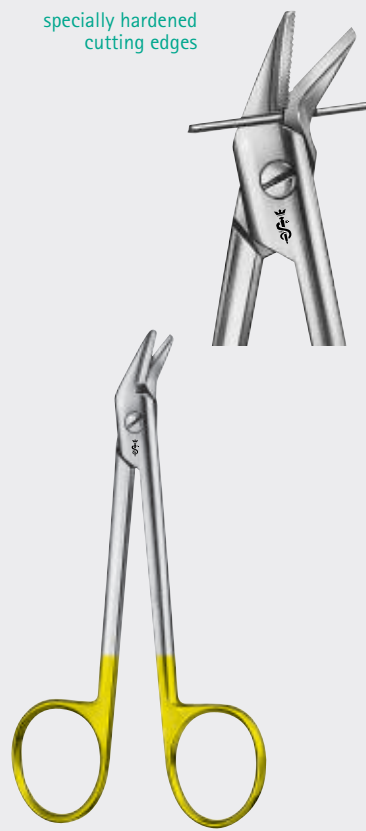

DP552R
 120 mm, 4³/₄"

eine Schneide gezahnt

für weichen Draht bis 1,2 mm
 für harten Draht bis 0,8 mm

one blade serrated

for soft wire up to 1.2 mm
 for hard wire up to 0.8 mm



MERSHON
DP756R
 140 mm, 5¹/₂"

Kronenandrücker

Crown depressor

